

Free Downloads of Build Instructions,  
Assembly Booklets & How To Guides

**BuildInstructions.com**

## DARK ELDER REAVERS REAVERS ELDARS NOIRS GUAÑAS DE LOS ELDARS OSCUROS

## HYEMSHIN DER DARK ELДАР ELDAR OSCURI PREDONI ダークエルダー リーヴァー

### READ BEFORE ASSEMBLY

Before assembling your model kit, read through these instructions carefully. To assemble this kit you will need Plastic Adhesive. A pair of clippers or a sharp modelling knife is required for removing parts from the plastic sprue. Plastic mould lines and injection markings can be removed with the modelling knife.

### Citadel Plastic Cutters

Plastic Cutters are ideal for removing components from plastic frames and trimming components. The cutter blades have a slim profile that tapers to 1mm for greater accuracy. Games Workshop does not recommend this product for use by children under the age of 16 without adult supervision.

### Citadel Hobby Knife

The Hobby Knife is designed for cutting and cleaning components. The ergonomic rubber handle gives great control and has been designed to be used in key modelling positions. The knife comes with 12 spare blades to give your tool a long life and ensure you keep it sharp. Games Workshop does not recommend this product for use by children under the age of 18 without adult supervision. Remember to always cut away from your body and fingers.

### Citadel Plastic Glue

This glue is perfect for assembling plastic Citadel Miniatures. Plastic Glue is not suitable for use on metal miniatures and should be used in a well ventilated area. Games Workshop does not recommend this product for use by children under the age of 16 without adult supervision. Ensure that the instructions on the glue packaging are followed.

### À LIRE AVANT ASSEMBLAGE

Avant d'assembler votre kit, lisez attentivement ces instructions. Vous aurez besoin de colle plastique pour assembler ce kit. Une paire de pinces coupantes ou un couteau de modélisme vous sera nécessaire pour ôter les éléments de leur grappe plastique. Le couteau de modélisme vous servira également à supprimer les marques d'injection et les lignes de moulage.

### Pinces Coupantes pour Plastique Citadel

Les pinces coupantes sont idéales pour ôter les éléments de leur grappe plastique ainsi que pour les ébarber. Leurs mâchoires biseautées s'étrécissent jusqu'à une largeur d'1mm pour une découpe précise. Games Workshop déconseille l'utilisation de cet outil chez les enfants de moins de 16 ans sans la surveillance d'un adulte.

### Couteau de Modélisme Citadel

Le Couteau de Modélisme est conçu pour découper et ébarber les éléments. Son manche ergonomique recouvert de latex assure un grand contrôle de vos gestes et a été prévu pour accommoder les positions de découpes les plus communes. Il est fourni avec 12 lames de rechange pour une longévité optimale, lesquelles vous garantiront un outil toujours affûté. Games Workshop déconseille l'utilisation de cet outil chez les enfants de moins de 18 ans sans la surveillance d'un adulte. Effectuez toujours vos découpes dans le sens opposé à vos doigts et à votre corps.

### Colle Plastique Citadel

Cette colle est parfaite pour assembler les figurines plastiques Citadel. La colle plastique ne convient toutefois pas aux éléments en métal et doit toujours être utilisée dans une pièce bien ventilée. Games Workshop déconseille l'utilisation de ce matériau chez les enfants de moins de 16 ans sans la surveillance d'un adulte. Respectez les précautions d'emploi.

### LEER ANTES DE MONTAR

Lee atentamente estas instrucciones antes de empezar a montar esta miniatura. Necesitarás un adhesivo de plástico para montar esta miniatura. Para separar las piezas de la matriz necesitarás unas tenacillas o una cuchilla de modelismo. Las marcas y líneas de molde pueden retirarse con ayuda de una cuchilla de modelismo.

### Tenacillas de plástico Citadel

Las Tenacillas de plástico son ideales para separar los componentes de las matrices de plástico y recortar los componentes. Las hojas de corte tienen un perfil de 1mm que permite una gran precisión. Games Workshop no recomienda que niños menores de 16 años las utilicen sin supervisión de un adulto.

### Cuchilla de modelismo Citadel

La Cuchilla de modelismo está diseñada para cortar y pulir componentes. Su mango de goma ergonómico ofrece un gran control y se ha diseñado para facilitar las tareas de modelismo más importantes. La cuchilla incluye 12 hojas de recambio que le asegurarán a esta herramienta una larga vida útil y un perfil siempre afilado. Games Workshop no recomienda que niños menores de 18 años la utilicen sin supervisión de un adulto. Asegúrate de cortar siempre en dirección contraria a tu cuerpo y dedos.

### Pegamento de plástico Citadel

Este pegamento es perfecto para montar miniaturas Citadel de plástico. El pegamento de plástico no sirve para las miniaturas de metal, y debe utilizarse en un espacio bien ventilado. Games Workshop no recomienda que niños menores de 16 años lo utilicen sin supervisión de un adulto. Asegúrate de seguir las instrucciones del empaquetado del pegamento.

### BITTE VOR DEM ZUSAMMENBAU LESEN

Bitte lies dir diese Anweisungen sorgfältig durch, bevor du mit dem Zusammenbau beginnst. Für den Zusammenbau dieses Bausatzes benötigst du Kunststoffkleber. Die Einzelteile lassen sich am besten mit einem Kunststoffschneider oder einem scharfen Bastelmesser aus den Gussrahmen entfernen. Auch für die Beseitigung von Gussresten und -graten empfehlen wir ein Bastelmesser.

### Citadel-Kunststoffsneider

Kunststoffsneider eignen sich ideal für das Entfernen von Einzelteilen aus Kunststoff-Gussrahmen und das anschließende Säubern der Teile. Das Klingenprofil verdünnt sich auf 1 mm, was große Schneidegenauigkeit garantiert. Games Workshop empfiehlt die Verwendung dieses Produkts für Kinder unter 16 Jahren nicht ohne Aufsicht eines Erwachsenen.

### Citadel-Bastelmesser

Das Bastelmesser dient dazu, Einzelteile zu schneiden und zu säubern. Der ergonomische Gummigriff garantiert eine sichere Handhabung und wurde für komplexe Modellbauarbeiten entwickelt. Für eine lange Haltbarkeit und dauerhafte Schärfe wird das Messer mit 12 Ersatzklingen geliefert. Games Workshop empfiehlt die Verwendung dieses Produkts für Kinder unter 18 Jahren nicht ohne Aufsicht eines Erwachsenen. Denk daran, immer von Körper und Fingern weg zu schneiden.

### Citadel-Kunststoffkleber

Dieser Klebstoff wurde für das Zusammenkleben von Citadel-Miniaturen entworfen. Er eignet sich nicht für Metall-Miniaturen und sollte nur in gut belüfteten Räumen verwendet werden. Games Workshop empfiehlt die Verwendung dieses Produkts für Kinder unter 16 Jahren nicht ohne Aufsicht eines Erwachsenen. Bitte lies und befolge die Anweisungen auf der Verpackung des Klebstoffs.

### LEGGERE PRIMA DI ASSEMBLARE

Leggi attentamente queste istruzioni prima di assemblare il kit. Per assemblare questi modelli hai bisogno della colla per plastica. È necessario usare un paio di tronchesine o una taglierina da modellismo affilata per rimuovere i componenti dallo sprue di plastica. Le linee e gli sfoghi di fusione possono essere rimossi usando la taglierina da modellismo.

### Tronchesine Citadel

Le tronchesine sono perfette per rimuovere i componenti dagli sprue di plastica e per ripulirli. Le sue lame hanno un profilo sottile che si restringe fino ad 1mm per una maggiore precisione. Games Workshop consiglia l'utilizzo di questo prodotto da parte dei minori di 16 anni senza la supervisione di un adulto.

### Taglierina da modellismo Citadel

La taglierina da modellismo è pensata per tagliare e pulire i componenti. Il manico ergonomico di gomma ti permette di avere maggiore controllo ed è stato progettato per usarla in posizioni modellistiche chiave. La taglierina è corredata di 12 lame di scorta per rendere l'attrezzo di lunga durata e assicurare che sia sempre affilato. Games Workshop consiglia l'utilizzo di questo prodotto da parte dei minori di 18 anni senza la supervisione di un adulto. Ricorda di tagliare sempre in direzione opposta al corpo e alle dita.

### Colla per plastica Citadel

Questa colla è perfetta per assemblare le miniature di plastica Citadel. La colla per plastica non è adatta ad incollare i modelli di metallo e deve essere usata in un ambiente ben ventilato. Games Workshop consiglia l'utilizzo di questo prodotto da parte dei minori di 16 anni senza la supervisione di un adulto. Accertati di seguire le istruzioni presenti sulla confezione.

### 組み立て前に読むこと。

ミニチュアを組み立てる前に組み立て解説書をよく読んでください。このミニチュアを組み立てるには、プラ用セメントが必要。ランナーからパーツを切り離すにはニッパーかホビーナイフを使ってください。パーツを切り離すところは残る部分(ゲート跡)パーティングラインは、ホビーナイフをこそくように当てればよいです。

### シタデル・ニッパー

ニッパーとは、プラパーツをランナーから切り離したり、ゲートをキレイにするうえで役立つツールだ。スリムなデザインと鋭利のブレードを持つシタデルニッパーは、精密な切り離し作業に最適である。君が16才未満なら、保護者による監督のもとで使うこと。

### シタデル・ホビーナイフ

ホビーナイフは、パーツの切しとクリーニングで活躍するツール。ホビーナイフは、人文学にのっとった特製グリップがけで、使いやすく、疲れにくく12枚のスペア刃もセットされているので、いつでも切れ味バツンだ。君が18才未満の場合、保護者による監督のもとで使うこと。ナイフでパーツを切る時刃が自分の腕を向かないよう注意。

### シタデル・プラ用セメント

プラ製シタデルミニチュアを立てるために特別に開発された最高品質のプラ用接着剤だ。お、メタルパーツを接着するはできないので注意。取扱説明書をよく読み、換気の良い場所正しく使うこと。君が16才未満なら、保護者による監督のもとで使うこと。



Special Instructions - please read!  
Instructions particulières - lisez attentivement!  
Instrucciones especiales - ¡léelas, por favor!  
Besondere Anweisungen - bitte lesen!  
Istruzioni speciali: leggere attentamente!  
重要!必ず読むこと!



Do not glue  
Ne pas coller  
No pegar  
Nicht kleben  
Non incollare



Cut here  
Coupez ici  
Cortar por aquí  
Hier schneiden  
Taglia qui



993101120121



This box allows you to construct 3 Reaver Jetbikes or 2 Reaver Jetbikes and an Arena Champion's Jetbike.  
 Cette boîte permet d'assembler 3 motojets Reavers ou 2 motojets Reavers et 1 motojet de Champion Reaver.  
 Esta caja te permite montar 3 Motocicletas Guadaña, o 2 Motocicletas guadaña y una Motocicleta del Campeón de la arena.  
 Aus dem Inhalt dieser Box kannst du 3 Hyemshin oder 2 Hyemshin und einen Arenachampion bauen.  
 Questa confezione ti consente di assemblare tre Predoni in moto a reazione oppure due Predoni in moto a reazione e un Campione dell'Arena in moto a reazione.  
 このボックスセットにおさめられたパーツを使えば、「リーヴァー・ジェットバイク」×3、または、「リーヴァー・ジェットバイク」×2と「アリーナ・チャンピオン用ジェットバイク」×1を組み立て可能です。

# 1

## REAVER JETBIKE 1 • MOTOJET REAVER 1 • GUADAÑA 1 HYEMSHIN 1 • MOTO A REAZIONE DEI PREDONI 1 • リーヴァー・ジェットバイク 1

A

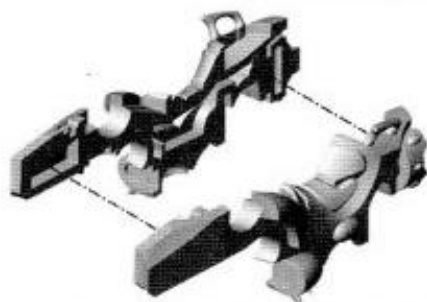

B



C

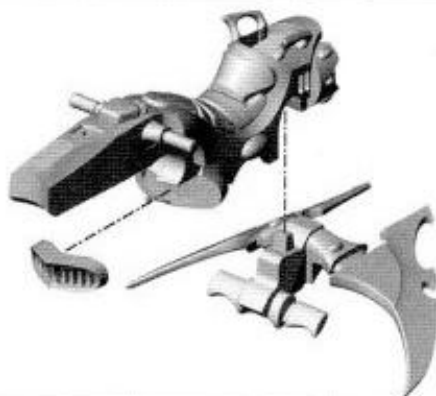

D

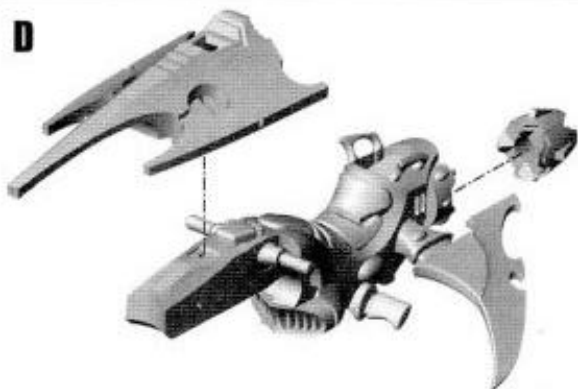

Cut where shown to position targeter lower if desired.  
 Coupez à l'endroit indiqué pour abaisser le cibleur si désiré.  
 Corta por donde se indica si quieres colocar el objetivo más abajo.  
 Schneide an der gezeigten Stelle, um die Zielvrichtung niedriger anzubringen.  
 Taglia dove mostrato per posizionare il mirino più in basso, se lo desideri.  
 この位置でパーツを切れれば、照準器を通常よりも下につけられる。



E

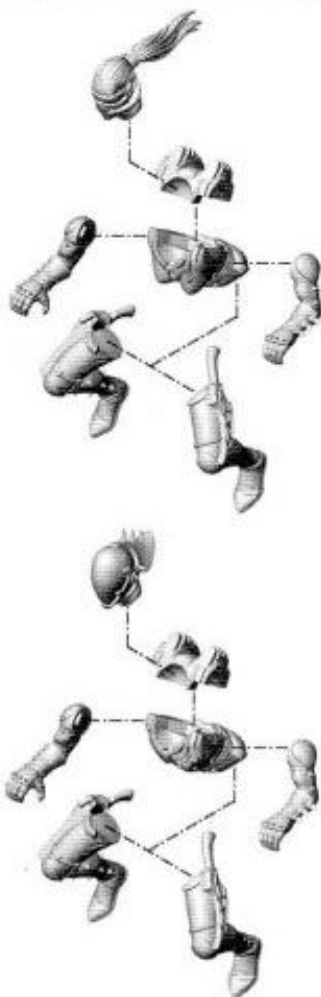
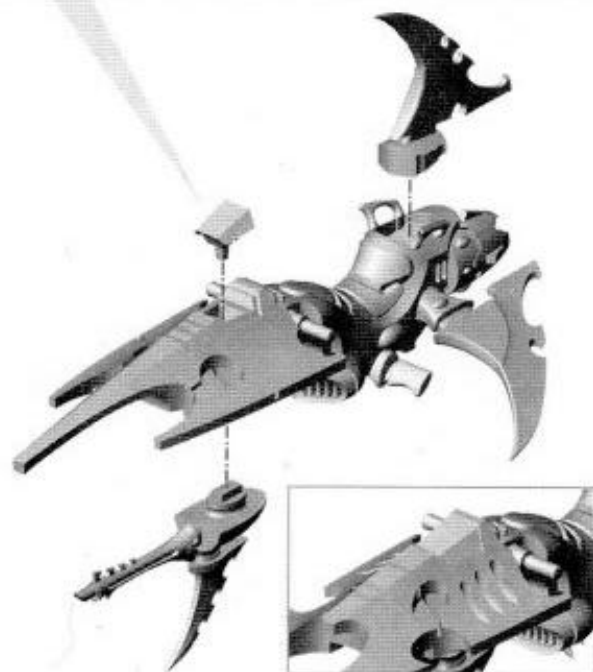

Rider variant 1  
 Variante de pilote 1  
 Piloto alternativo 1  
 Fahrer-Variante 1  
 Variante del pilota 1  
 ライダーのバリエーション 1



Rider variant 2  
 Variante de pilote 2  
 Piloto alternativo 2  
 Fahrer-Variante 2  
 Variante del pilota 2  
 ライダーのバリエーション 2

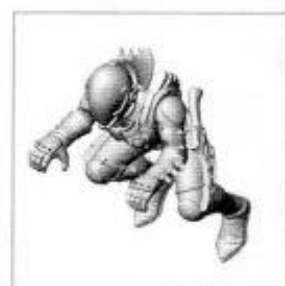

2

REAVER JETBIKE 2 • MOTOJET REAVER 2 • GUADAÑA 2  
HYEMSHIN 2 • MOTO A REAZIONE DEI PREDONI 2 • リーヴァー・ジェットバイク 2

A

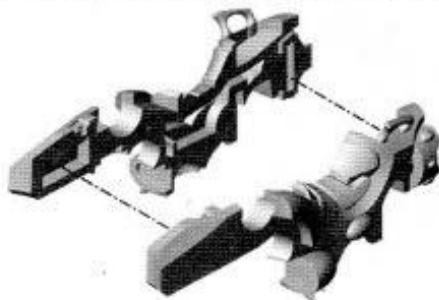

B



C



D

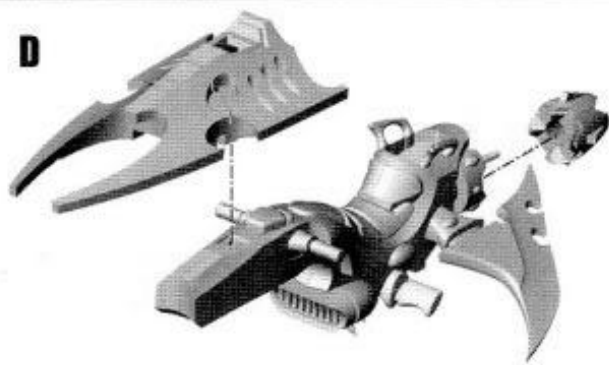

Finished assembly  
Assemblage terminé  
Montaje finalizado  
Fertiger Zusammenbau  
Assemblaggio completo  
組み立て完成図



E

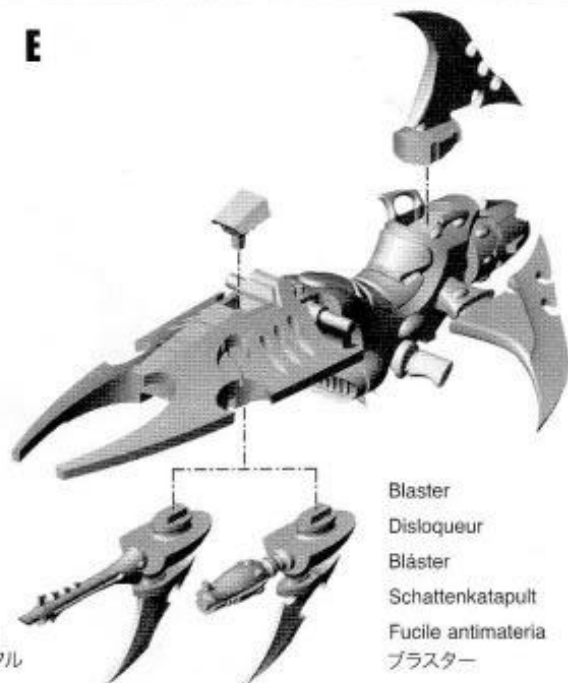

Splinter rifle  
Fusil éclateur  
Rifle cristallino  
Splittergewehr  
Fucile a schegge  
スプリッターライフル

Blaster  
Disloqueur  
Blâster  
Schattenkatapult  
Fucile antimateria  
ブラスター

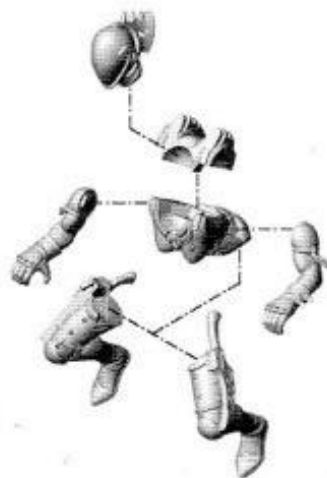

Rider variant 1  
Variante de pilote 1  
Piloto alternativo 1  
Fahrer-Variante 1  
Variante del pilota 1  
ライダーのパリエーション 1

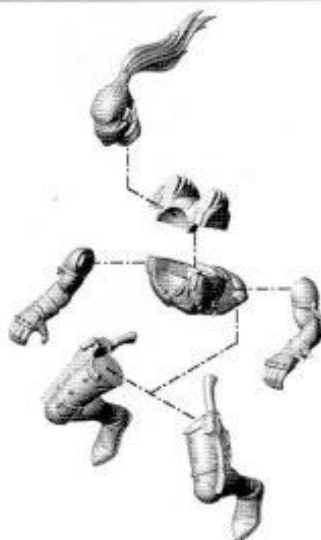

Rider variant 2  
Variante de pilote 2  
Piloto alternativo 2  
Fahrer-Variante 2  
Variante del pilota 2  
ライダーのパリエーション 2

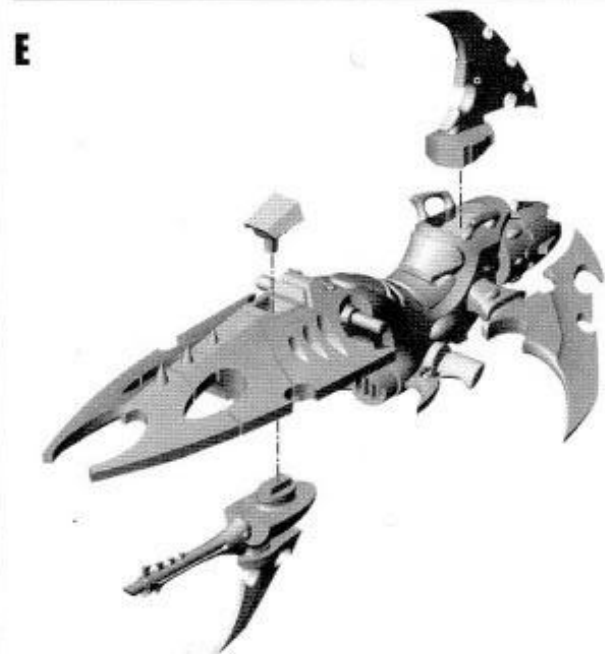
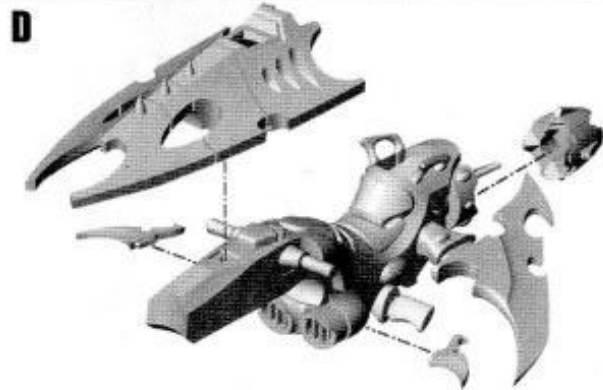
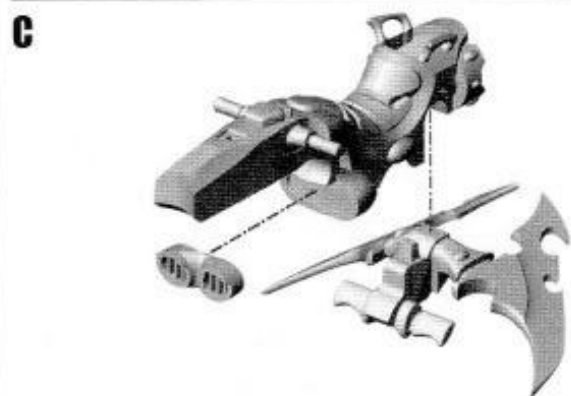
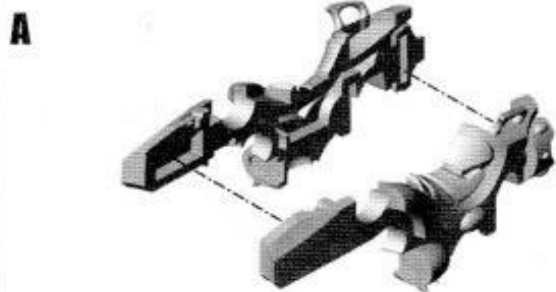
**3**
**REAVER JETBIKE 3 • MOTOJET REAVER 3 • GUADAÑA 3  
 HYEMSHIN 3 • MOTO A REAZIONE DEI PREDONI 3 • リーヴァー・ジェットバイク 3**

Finished assembly  
 Assemblage terminé  
 Montaje finalizado  
 Fertiger Zusammenbau  
 Assemblaggio completo  
 組み立て完成図

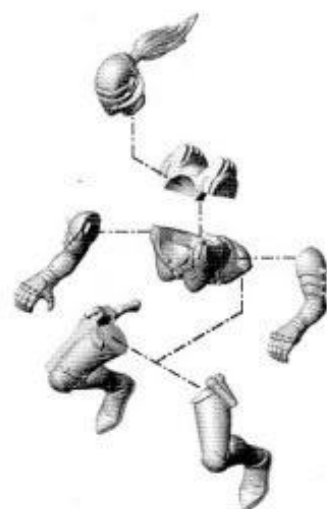

Rider variant 1  
 Variante de piloto 1  
 Piloto alternativo 1  
 Fahrer-Variante 1  
 Variante del pilota 1  
 ライダーのパリエーション 1

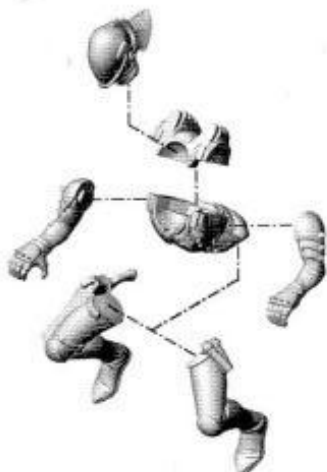

Rider variant 2  
 Variante de piloto 2  
 Piloto alternativo 2  
 Fahrer-Variante 2  
 Variante del pilota 2  
 ライダーのパリエーション 2

4

**ARENA CHAMPION'S JETBIKE • MOTOJET DE CHAMPION REAVER**  
**MOTOCICLETA DEL CAMPEÓN DE LA ARENA**  
**KLINGENJETBIKE DES ARENACHAMPIONS**  
**MOTO A REAZIONE DEL CAMPIONE DELL'ARENA**  
**アリーナ・チャンピオン用ジェットバイク**

!

If you choose to construct the Arena Champion, you will only have remaining parts to build 2 rider variants.

Si vous désirez assembler un Champion, il ne vous restera que de quoi réaliser 2 variantes de pilotes.

Si optas por construir al Campeón de la arena sólo te quedarán componentes para construir dos opciones de pilotos alternativas.

Wenn du einen Arenachampion bauen möchtest, bleiben nur Teile für zwei weitere Fahrer-Varianten.

Se scegli di assemblare il Campione dell'Arena ti rimarranno parti sufficienti per assemblare solo due varianti di pilota.

アリーナ・チャンピオンを作る場合は、残りのパーツで2人のライダーを作る。

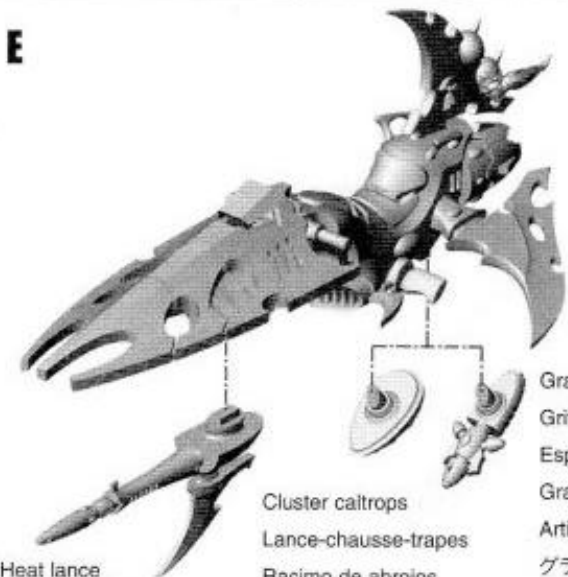
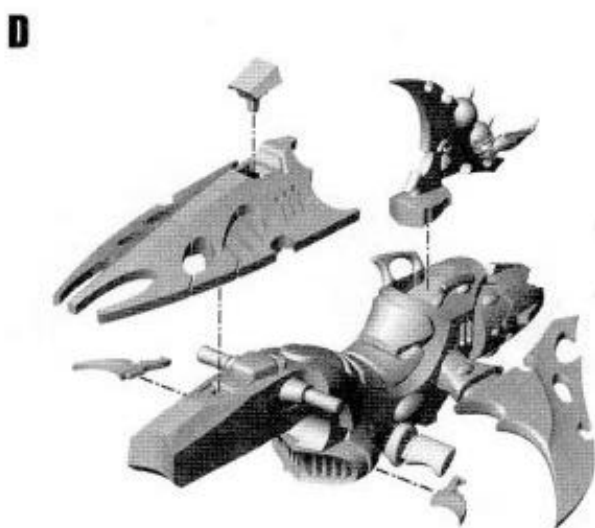
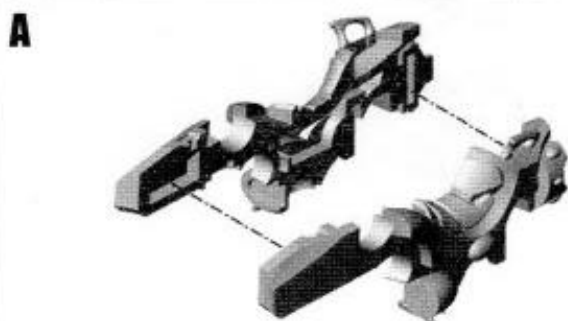
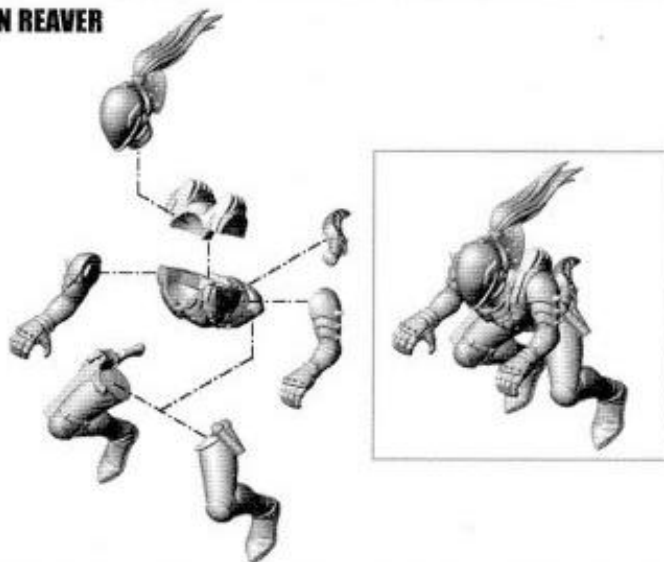

Heat lance  
Lance de Feu  
Lanza incandescente

Cluster caitrops  
Lance-chausse-trapes  
Racimo de abrojos  
Krähenfußwerfer  
Tibell e grespale

Grav-talon  
Griffe  
Espolón gravitatorio  
Grav-Sporn  
Artiglio a-grav  
グラヴタロン

Finished assembly  
Assemblage terminé  
Montaje finalizado  
Fertiger Zusammenbau  
Assemblaggio completo  
組み立て完成図

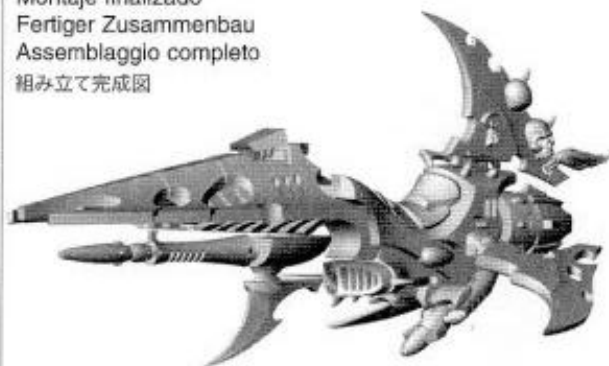

**5**

**FINAL ASSEMBLY**  
**ASSEMBLAGE FINAL**  
**MONTAJE FINAL**  
**ABSCHLIESSENDE ZUSAMMENBAU**  
**ASSEMBLAGGIO FINALE**

最終組み立て

Fix models on flying stands in the desired position. Use glue for a permanent positioning.

Placez vos figurines sur des socles volants, dans la position désirée. Utilisez de la colle pour un assemblage définitif.

Coloca las miniaturas en peanas voladoras en la posición deseada. Utiliza el pegamento para una fijación permanente.

Steck die Modelle in der gewünschten Haltung auf Flugbases und benutze Klebstoff, falls du sie permanent befestigen möchtest.

Fissa le miniature sulle basette per modelli volanti nella posizione desiderata. Usa la colla per ottenere una postura permanente.

ミニチュアを好きな位置でフライングベースに固定。完全に固定したい時は接着すること。

